

FACTSHEET

ACOUSTIC COLOR FIELDS

SEILSYSTEM YOYO MAGNET

Zum Abhängen von Metalldecken

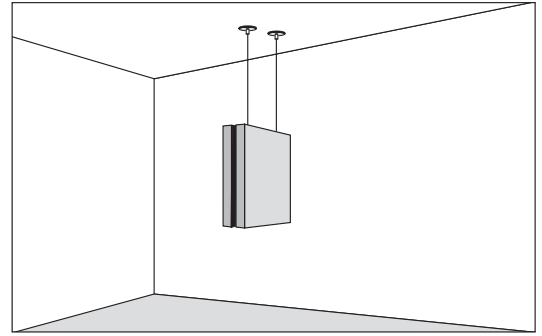

Funktion

Das Seilsystem YOYO Magnet ermöglicht die Abhängung von je zwei ACOUSTIC COLOR FIELDS Paneelen gleicher Größe an einer Metalldecke. Die Hängung ist in Längs- und Querrichtung möglich. Vor Montage muss die Stärke der Metalldecke im Hinblick auf die notwendige Haftkraft.

The YOYO Magnet cable system allows two ACOUSTIC COLOR FIELDS panels of the same size to be suspended from a metal ceiling. Suspension is possible in longitudinal and transverse direction. Before mounting, the thickness of the metal ceiling must be checked with regard to the necessary adhesive force.

Beschreibung

Gummiummanteltes Magnetsystem mit Innengewinde M6. Magnetdurchmesser ca. 88 mm bei einer Aufbauhöhe von ca. 9 mm. Jeder Spezialmagnet besteht aus einzelnen kleineren Magneten aus NdFeB. Der Gummimantel umschließt den Verbund.

Rubber-coated magnet system with internal thread M6. Magnet diameter approx. 88 mm with a mounting height of approx. 9 mm. Each special magnet consists of individual smaller magnets made of NdFeB. The rubber jacket encloses the composite.



Haftkraft Magnete

Jeder Magnet hat eine Haftkraft von 420 N. Die Haftkräfte sind bei Raumtemperatur an einer polierten Platte aus Stahl (S235JR nach DIN 10 025) mit einer Stärke von 10 mm bei senkrechtem Abzug des Magneten bestimmt worden (1kg~10N). **Achtung: Die Haftkraft des Magneten ist in hohem Maße abhängig von der Beschaffenheit des Untergrundes, an dem er gehaftet wird!**

Each magnet has an adhesive force of 420 N. The holding forces have been determined at room temperature on a polished plate of steel (S235JR according to DIN 10 025) with a thickness of 10 mm with the magnet pulled off vertically (1kg~10N). **Attention: The holding force of the magnet is highly dependent on the nature of the surface to which it is adhered!**

Belastbarkeit Seilsystem

Die Gesamtbelastbarkeit des Seilsystems beträgt bis zu 50 kg (entspricht einer Arbeitslast pro Seil von bis zu 25 kg). Gewicht einer Paneelkombination (immer zwei Paneele im Doppel): 60x60 = ca. 6 kg / 60x120 = ca. 12 kg / 60x180 = ca. 18 kg / 60x240 = ca. 24 kg / 120x120 = ca. 24 kg. Die angegebene Belastbarkeit des Seilsystems kann nur durch eine feste Verbindung zwischen Decke und System gewährleistet werden.

The total load capacity of the rope system is up to 50 kg (corresponds to a working load per rope of up to 25 kg). Weight of a panel combination (always two panels in a double): 60x60 = approx. 6 kg / 60x120 = approx. 12 kg / 60x180 = approx. 18 kg / 60x240 = approx. 24 kg / 120x120 = approx. 24 kg. The specified load capacity of the cable system can only be guaranteed by a firm connection between the ceiling and the system.

Handhabungshinweise



Die anziehenden oder abstoßenden Kräfte der Magnete sind eine mögliche Gefahrenquelle! Selbst aus großen Abständen können sich Magnete anziehen oder abstoßen – es besteht Verletzungsgefahr. Durch die großen anziehenden Kräfte kann die Haut gequetscht werden, deshalb nur mit Schutzhandschuhen oder sonstige Schutzmaßnahmen arbeiten!

The attractive or repulsive forces of magnets are a possible source of danger! Even from large distances, magnets can attract or repel each other – there is a risk of injury. The large attractive forces can bruise the skin, so only work with protective gloves or other protective measures!

Gefahr für elektronische und andere Geräte



Starke Magnetfelder können elektronische oder mechanische Elemente und Geräte stören oder zerstören! Zu den gefährdeten Geräten gehören unter anderem Fernseher und Monitore, Kreditkarten und EC-Karten, Computer, Disketten und andere Datenträger, Videobänder, Hörgeräte und Herzschrittmacher, etc. Erforderliche Sicherheitsabstände sind in den Handbüchern dieser Geräte zu finden. Nachteilige Auswirkungen von Magnetfeldern auf den menschlichen Körper sind nicht bekannt.

Strong magnetic fields can interfere with or destroy electronic or mechanical elements and devices! Devices at risk include televisions and monitors, credit cards and EC cards, computers, diskettes and other data carriers, video tapes, hearing aids and pacemakers, etc. Required safety distances can be found in the manuals of these devices. Adverse effects of magnetic fields on the human body are not known.

Haftungsausschluss

Création Baumann AG lehnt jede Haftung für Schäden ab, die durch unsachgemäße Handhabung der Magnete und anderer mitgelieferter Materialien entstehen.

Création Baumann AG disclaims any liability for damage caused by improper handling of the magnets and other materials supplied.

CRÉATION
BAUMANN

FACTSHEET

ACOUSTIC COLOR FIELDS

SEILSYSTEM YOYO MAGNET

Zum Abhängen von Metalldecken

